

Miękinia, 26.07.2010 r.

Znak sprawy: E.G /238/2010

**Nazwa oraz adres Zamawiającego:**

Samorządowy Ośrodek Kultury w Miękinii  
ul. Kościuszki 43  
55-330 Miękinia

**ZAPROSZENIE DO SKŁADANIA OFERT**

**dla zamówień o wartości nie przekraczającej wyrażonej w złotych równowartości  
kwoty 14 000 euro**

( podstawa prawna: art. 4 ust. 8 Ustawy z dnia 29 stycznia 2004 r. Prawo Zamówień Publicznych Dz. U. z  
2007 r. Nr 223, poz. 1655 z późniejszymi zmianami)

W imieniu Samorządowego Ośrodka Kultury w Miękinii zapraszam do złożenia oferty w ramach postępowania o udzielenie zamówienia publicznego bez stosowania ustawy Prawo zamówień publicznych o wartości poniżej 14 000 Euro, prowadzone zgodnie z obowiązującą w Samorządowym Ośrodku Kultury w Miękinii procedurą stanowiącą załącznik do Zarządzenia Dyrektora SOK nr 2/2010 z dnia 11.02.2010 r.

p.n. :

**„Remont budynku świetlicy wiejskiej  
w Białkowie”**

polegający na **wymianie stolarki okiennej** i związanyymi z tym robotami porządkowymi, tynkarskimi i dekarскими.

W imieniu Zamawiającego:

( - )

BOGDAN WILCZAK

Załącznik nr 1: Formularz ofertowy  
Załącznik nr 2 : Oświadczenie wykonawcy  
Załącznik nr 3 : Przedmiar robót, szkice  
Załącznik nr 4 : Projekt umowy

znak sprawy: E.G/ 238 /2010

Miękinia, dnia 26.07.2010r

**OGŁOSZENIE O UDZIELENIE ZAMÓWIENIA PUBLICZNEGO P.N.**  
**„Remont budynku świetlicy wiejskiej**  
**w Białkowie”**

**1) Przedmiot zamówienia:**

Przedmiotem zamówienia jest remont budynku świetlicy wiejskiej w Białkowie polegający na wymianie stolarki okiennej i związanymi z tym robotami porządkowymi, tynkarskimi i dekarскими.

**2) Nazwa i adres zamawiającego:**

Samorządowy Ośrodek Kultury w Miękinii  
ul. Kościuszki 43  
55-330 Miękinia  
www.kultura.miekinia.pl  
e-mail:kultura@miekinia.pl,  
tel. /071/ 735 92 02 fax /071/ 735 92 08

**3) Opis przedmiotu zamówienia:**

Przedmiotem zamówienia jest remont budynku świetlicy wiejskiej w Białkowie Remont będzie obejmował:

a) Prace stolarskie :

- wymontowanie starej stolarki wraz z parapetami – bez odzysku
- \_\_\_wymiana okien skrzynkowych na okna uchylne jednodzielne oraz na okna rozwierane i uchylno- rozwierane dwudzielne z PCV, kolor okien od zewnątrz i wewnątrz - biały
- \_\_\_wymiana podokienników drewnianych – bez odzysku

b) Roboty porządkowe:

- wywiezienie gruzu spryzmowanego

c) Roboty dekarские:

- wykonanie i montaż daszku z pleksi nad wejściem do świetlicy wiejskiej

d) Roboty tynkarskie :

- odbicie tynków zewnętrznych z zaprawy cementowej na ścianach i filarach oraz uzupełnienie tynków zewnętrznych cementowych o podłożach z cegły, pustaków chemicznych oraz pomalowanie

**Opis wymaganych właściwości wyrobów:**

Okna zespolone w ramach wykonanych z PCV z możliwością rozszczelnienia, kolor biały, profil z wzmocnieniem stalowym o grubości co najmniej 1,5 mm, szyby termoizolacyjne float 4/16/4 zespolane w ramce aluminiowej. Szyby powinny spełniać wymagania BH-89/6821-02. Jakość szyb zespolonych powinny być potwierdzone atestami technicznymi  $U=1.1 \text{ W/m}^2 \text{ K}$ . Okucia w oknach powinny posiadać znak jakości RAL.

Przy oknach rozwieralnych i rozwieralno – uchylnych zawiasy wyposażone w regulacje, okucia w kolorze srebrnym , klamki w kolorze białym.

**Warunki ogólne:**

Stolarka uszczelniona termicznie pianką montażową.

Na ościeżach otworów po zamontowaniu i uszczelnieniu stolarki należy uzupełnić uszkodzenia i ubytki w tynku od wewnątrz i od zewnątrz. Po wyschnięciu tynku należy uzupełnić malowanie ościeży w kolorze białym.

Wykonawca zobowiązany jest indywidualnie przeprowadzić pomiary okien oraz ustalić z użytkownikami zasady ich otwierania.

4) Zamawiający nie przewiduje zawarcia umowy ramowej.  
5) Zamawiający nie przewiduje przeprowadzenia wyboru oferty najkorzystniejszej za pomocą aukcji.

6) Termin wykonania zamówienia:

- od 09.08.2010 do 03.09.2010r.

7) Opis warunków udziału w postępowaniu oraz opis sposobu dokonywania oceny spełniania tych warunków:

- a) posiadanie uprawnień niezbędnych do wykonania przedmiotu zamówienia
- b) posiadanie uprawnień prac na wysokościach i zaopatrzenie w ochrony osobiste

8) Oświadczenia i dokumenty, jakie mają dostarczyć wykonawcy w celu potwierdzenia spełnienia warunków udziału w postępowaniu:

- a) kosztorys inwestorski z opisem robot, ze zbiorczym zestawieniem kosztów i materiałów 2 egz

9) Zamawiający zastrzega możliwość składania ofert częściowych.

10) miejsce i termin składania ofert - w siedzibie zamawiającego lub pocztą na adres:  
*Samorządowy Ośrodek Kultury w Miękinii*  
*ul. Kościuszki 43, 55-330 Miękinia* do dnia 2010-08-04

### **UWAGA !**

**Przed złożeniem oferty Zamawiający oczekuje od Oferenta zapoznania się z obiektem w którym mają być prowadzone prace budowlane.**

FORMULARZ OFERTY

Załącznik Nr 1

Znak sprawy:.....,dn.....

I. Nazwa i adres WYKONAWCY

Nazwa .....

Adres.....

NIP.....

REGON.....

Nr rachunku Bankowego.....

Bank.....

II. Nazwa przedmiotu zamówienia:

**„Remont budynku świetlicy wiejskiej  
w Białkowie”**

III. Oferuje wykonanie przedmiotu zamówienia za:

cenę netto:.....zł.

słownie netto: .....zł.

cenę brutto:.....zł.

słownie brutto: .....zł.

podatek VAT:.....zł.

słownie podatek VAT:.....zł.

IV. Deklaruję ponadto:

1) termin wykonania zamówienia: **do 03.09.2010r**

V. Oświadczam, że:

- zapoznałem się z opisem przedmiotu zamówienia i nie wnoszę do niego zastrzeżeń.
- w przypadku wybrania naszej oferty zobowiązujemy się do podpisania umowy w miejscu i terminie określonym przez Zamawiającego.

VI. Ofertę niniejszą składam na kolejno ponumerowanych stronach.

VII. Załącznikami do niniejszego formularza stanowiącymi integralną część oferty są wymagane przez zamawiającego następujące dokumenty:

1. aktualny wpis do działalności ewidencji gospodarczej lub KRS
2. oświadczenie o posiadaniu uprawnień budowlanych wraz z aktualnym na dzień złożenia oferty zaświadczeniu o wpisie do właściwej izby samorządu zawodowego

.....dn. ....

.....  
czytelny podpis osoby uprawnionej

.....  
pieczęć Wykonawcy  
data

.....  
miejsowość

**OŚWIADCZENIE WYKONAWCY  
Z ART. 22 UST. 1 PKT 1-4 USTAWY PRAWO ZAMÓWIEŃ  
PUBLICZNYCH**

Niniejszym oświadczam\y, że stosownie do treści art. 22 ust. 1 pkt 1-4 ustawy Prawo zamówień publicznych:

- posiadamy uprawnienia do wykonywania określonej działalności lub czynności, jeżeli ustawy nakładają obowiązek posiadania takich uprawnień,
- posiadamy wiedzę i doświadczenie,
- dysponujemy odpowiednim potencjałem technicznym oraz osobami zdolnymi do wykonania zamówienia,
- znajdujemy się w sytuacji ekonomicznej i finansowej zapewniającej wykonanie zamówienia.

.....  
podpis i pieczęć imienna uprawnionego (-ych)  
przedstawiciela (-li) Wykonawcy

Lp.	Podst	Opis i wyliczenia	j.m.	Poszcz	Razem
<b>ROBOTY STOLARSKIE</b>					
1	KNR 0-19	Wymiana okien skrzynkowych na okna uchylne jednodzielne z PCV o pow. do 1.0 m2 1,49	m <sup>2</sup>		
d.1	0930-03		m <sup>2</sup>	1.490	
				RAZEM	1.490
2	KNR 0-19	Wymiana okien skrzynkowych na okna rozwierane i uchylno-rozwierane dwudzielne z PCV o pow. do 2.0 m2 3,94	m <sup>2</sup>		
d.1	0930-09		m <sup>2</sup>	3.940	
				RAZEM	3.940
3	KNR 0-19	Wymiana okien skrzynkowych na okna rozwierane i uchylno-rozwierane dwudzielne z PCV o pow. ponad 2.5 m2 14,90	m <sup>2</sup>		
d.1	0930-11		m <sup>2</sup>	14.900	
				RAZEM	14.900
<b>ROBOTY DEKARSKIE</b>					
4	kalk. własna	wykonanie i montaż daszku z pleksi nad wejściem 1	szt		
d.2			szt	1.000	
				RAZEM	1.000

## ZESTAWIENIE STOLARKI OKIENNEJ (PCV)

Budynek świetlicy wiejskiej w Białkowie gm. Miękinia

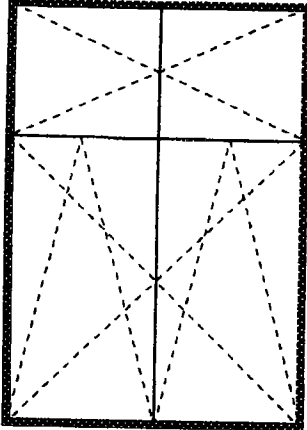

Okno szer.130 cm x wys.228 cm szt.5

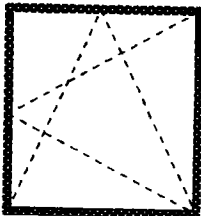

Okno szer.75 cm x wys.76 cm szt.3

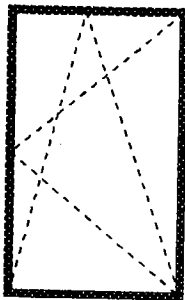

Okno szer.60 cm x wys. 80 cm szt.1

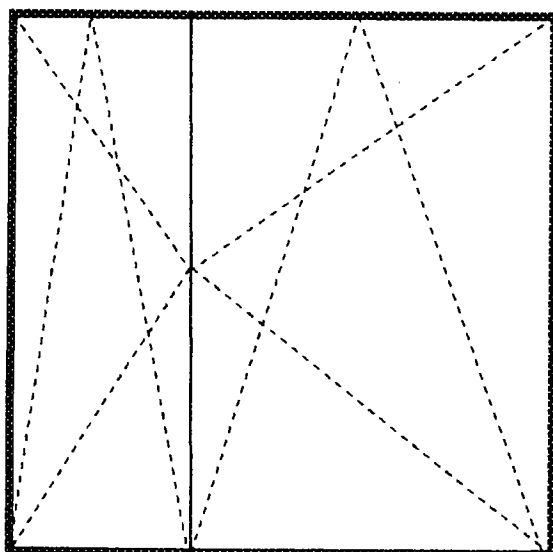

Okno szer.137 cm x wys.144 cm szt.2



Polisegion - konstrukcja tworzywo lub drewno

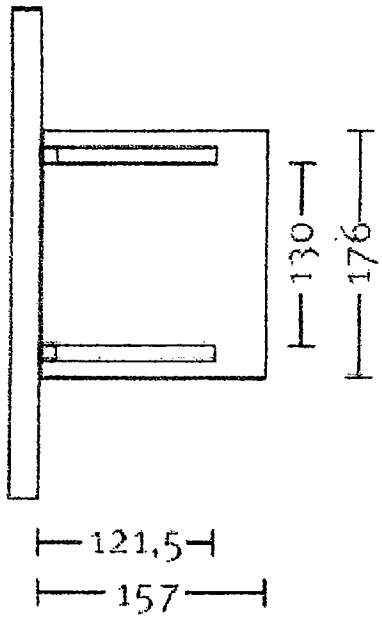
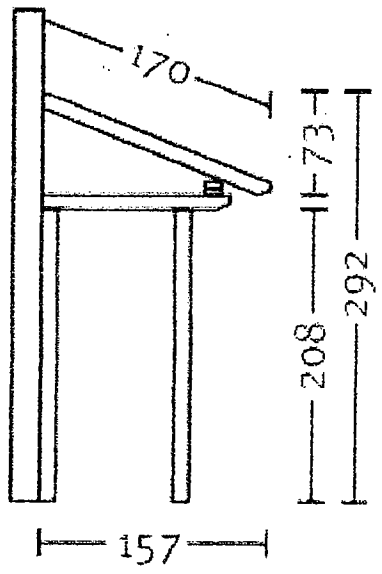

Szkic

Rzut i przekroj do szczytu nad  
wejściem do świetlicy w  
Białkowie

**UMOWA NR .....**

Zawarta w dniu .....r pomiędzy Samorządowym Ośrodkiem Kultury z siedzibą w Miękini, ul. Kościuszki 43, 55-330 Miękinia zwanym dalej **Zamawiającym**, reprezentowanym przez:

**Bogdana Wilczaka – Dyrektora SOK**

**przy kontrasygnacie Głównego Księgowego – p. Haliny Maciantowicz**

a

.....  
zwanym **Wykonawcą**

*Umowa zostaje zawarta bez stosowania ustawy Prawo zamówień publicznych z uwagi na wartość udzielanego zamówienia, które nie przekracza kwoty 14 000 euro ( art. 4, ust. 8 – Dz. U. z 2006 r. Nr 164 poz. 1163 z późniejszymi zmianami ).*

**§ 1**

1. Przedmiotem umowy jest „Remont budynku świetlicy wiejskiej w Białkowie”, zgodnie ze złożonym przez Zamawiającego zamówieniem oraz stosownie do przedmiaru robót.
2. Zakres prac obejmuje:
  - a) Prace stolarskie :
    - wymontowanie starej stolarki wraz z parapetami – bez odzysku
    - wymiana okien skrzynkowych na okna uchylne jednodzielne oraz na okna rozwierane i uchylno- rozwierane dwudzielne z PCV, kolor okien od zewnątrz i wewnątrz - biały
    - wymiana podokienników drewnianych – bez odzysku
  - b) Roboty porządkowe:
    - wywiezienie gruzu sprzysmowanego
  - c) Roboty dekarские:
    - wykonanie i montaż daszku z pleksi nad wejściem do świetlicy wiejskiej
  - d) Roboty tynkarskie :
    - odbicie tynków zewnętrznych z zaprawy cementowej na ścianach i filarach oraz uzupełnienie tynków zewnętrznych cementowych o podłożach z cegły, pustaków chemicznych oraz pomalowanie

**§ 2**

Wykonawca oświadcza, że posiada kwalifikacje i uprawnienia wymagane dla prawidłowego wykonania przedmiotu umowy.

**§ 3**

1. Wykonawca wykona przedmiot umowy zgodnie z obowiązującymi przepisami oraz zasadami wiedzy i sztuki budowlanej.
2. Wykonawca przy wykonywaniu umowy ponosi odpowiedzialność za kompetentne, rzetelne i terminowe wykonywanie prac wynikających z umowy.

**§ 4**

Strony ustalają następujący termin realizacji przedmiotu umowy :  
od **09.08.2010r.** do **03.09.2010r.**

## § 5

Wykonawca:

1. wykona na koszt własny niezbędne prace związane z zabezpieczeniem terenu budowy,
  - zapewni właściwą organizację i koordynację robót poprzez zabezpieczenie niezbędnego kierownictwa robót,
  - ponosi pełną odpowiedzialność za jakość, terminowość oraz bezpieczeństwo robót wykonanych przez podwykonawców,
  - zobowiązany jest po zakończeniu robót budowlanych uporządkować pomieszczenia, w których dokonano wymiany okien.

## § 6

Materiały, z których będą wykonane okna powinny odpowiadać co do jakości wymogom wyrobów dopuszczonych do obrotu i stosowania w budownictwie określonym w art. 10 ustawy – Prawo budowlane.

## § 7

1. Wynagrodzenie za wykonanie przedmiotu umowy określonego w § 1 strony ustalają na kwotę netto:.....  
brutto.....

2. Wartość brutto robót kształtuje się następująco:

- a) Prace stolarskie : .....zł
- b) Roboty porządkowe:.....zł
- c) Roboty dekarские:.....zł
- d) Roboty tynkarskie :.....zł

3. Wynagrodzenie, o którym mowa w § 7 pkt. 1 płatne będzie po bezusterkowym odbiorze w terminie 7 dni po zakończeniu robót po otrzymaniu faktury na konto Wykonawcy w Banku .....

nr .....

## § 8

W razie niewykonania lub nienależytego wykonania umowy:

1. Wykonawca zobowiązuje się zapłacić Zamawiającemu kary umowne:
  - za opóźnienie w wykonaniu przedmiotu umowy powstałą z winy Wykonawcy, w wysokości 0,2% wynagrodzenia netto ustalonego w § 7, za każdy dzień zwłoki
  - za opóźnienie w usunięciu wad stwierdzonych przy odbiorze lub w okresie gwarancji i rękojmi – w wysokości 0,1% wynagrodzenia netto ustalonego w § 7, za każdy dzień opóźnienia licząc od dnia wyznaczonego na usunięcie wad,

E.G/238/2010

- za odstąpienie od umowy z przyczyn zawinionych przez Wykonawcę w wysokości 10% wynagrodzenia netto ustalonego w § 7

2. Zamawiający zobowiązuje się zapłacić Wykonawcy kary umowne:

- za zwłokę w rozpoczęciu odbioru przedmiotu umowy w wysokości 0,2% wynagrodzenia netto ustalonego § 7, za każdy dzień zwłoki, licząc od następnego dnia po terminie, w którym odbiór miał być rozpoczęty,

- z tytułu odstąpienia od umowy z przyczyn zawinionych przez Zamawiającego – w wysokości 5,0% wynagrodzenia netto ustalonego w § 7

3. Jeżeli wysokość zastrzeżonych kar umownych nie pokrywa poniesionej szkody Zamawiający może dochodzić odszkodowania uzupełniającego do pełnej wysokości poniesionej szkody.

## § 9

W sprawach nie ujętych w niniejszej umowie zastosowanie mają przepisy ustawy o zamówieniach publicznych i kodeksu cywilnego.

## § 10

Sporne sprawy wynikające z umowy rozstrzyga Sąd rzeczowo i miejscowo właściwy dla siedziby Zamawiającego.

## § 11

Umowa została sporządzona w 2 egzemplarzach, po jednej dla każdej ze stron.

**ZAMAWIAJĄCY**

**WYKONAWCA**